

Intec Geometriedaten

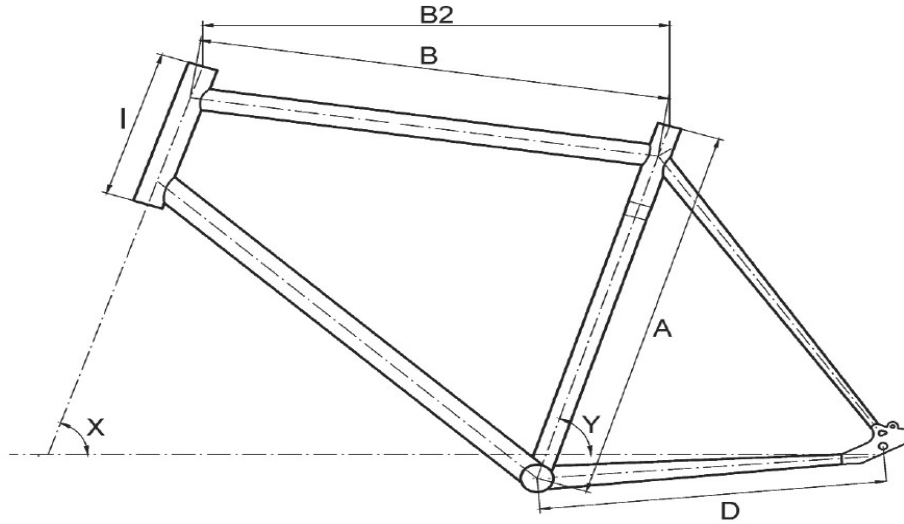

28" Randonneur

Intec F10

Rahmengröße	Sitzrohr(A)	Oberrohr direkt (B)	Oberrohr waagerecht (B2)	Steuerrohr (I)	Kettenstrebe (D)	Sitzrohr Winkel (°)	Lenkwinkel (°)
51	510	523	538	110	430	74	70,5
54	540	543	545	120	430	73,5	70,5
57	570	564	575	140	430	73	71
60	600	582	590	155	435	72,5	71,5
63	630	602	610	180	435	72	72

28" Trekking

Intec T6

Rahmengröße	Sitzrohr(A)	Oberrohr direkt (B)	Oberrohr waagerecht (B2)	Steuerrohr (I)	Kettenstrebe (D)	Sitzrohr Winkel (°)	Lenkwinkel (°)
49	490	550	553	115	450	74	70,5
53	530	552	560	125	450	73,5	70,5
57	570	580	590	150	450	73	71
61	610	609	620	180	450	72,5	71
64,5	645	629	640	220	450	72	71,5

Intec T7

Rahmengröße	Sitzrohr(A)	Oberrohr direkt (B)	Oberrohr waagerecht (B2)	Steuerrohr (I)	Kettenstrebe (D)	Sitzrohr Winkel (°)	Lenkwinkel (°)
42	420	568	575	120	450	74,5	70
47	470	580	591	140	450	74	70,5
52	520	588	600	160	450	73	71
57	570	595	605	180	450	72,5	71

Intec T8

Rahmengröße	Sitzrohr(A)	Oberrohr direkt (B)	Oberrohr waagerecht (B2)	Steuerrohr (I)	Kettenstrebe (D)	Sitzrohr Winkel (°)	Lenkwinkel (°)
53	530	552	560	125	450	73,5	70,5
57	570	580	590	150	450	73	71
61	610	609	620	180	450	72,5	71

Intec Geometriedaten

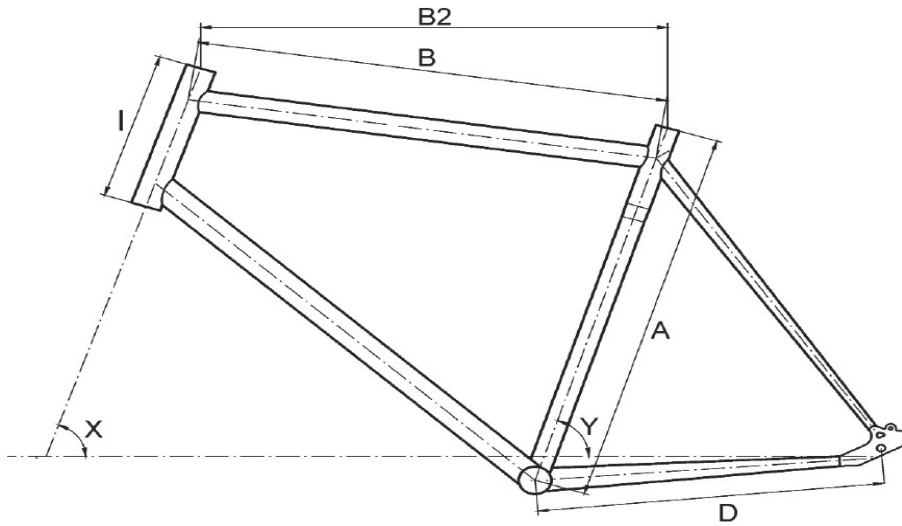

26" MTB/Reiserad

Intec M1

Rahmengröße	Sitzrohr(A)	Oberrohr direkt (B)	Oberrohr waagerecht (B2)	Steuerrohr (I)	Kettenstrebe (D)	Sitzrohr Winkel (°)	Lenkwinkel (°)
42	420	520	537	143	450	74	71
46	460	530	548	183	450	73,5	71
50	500	550	563	198	450	73	71,5
54	540	572	580	213	450	72,5	71,5
58	580	580	590	228	450	72,5	71

Intec M2

Rahmengröße	Sitzrohr(A)	Oberrohr direkt (B)	Oberrohr waagerecht (B2)	Steuerrohr (I)	Kettenstrebe (D)	Sitzrohr Winkel (°)	Lenkwinkel (°)
46	460	530	548	183	450	73,5	71
50	500	550	563	198	450	73	71,5
54	540	572	580	213	450	72,5	71,5

29" Reiserad

Intec M5

Rahmengröße	Sitzrohr(A)	Oberrohr direkt (B)	Oberrohr waagerecht (B2)	Steuerrohr (I)	Kettenstrebe (D)	Sitzrohr Winkel Y (°)	Lenkwinkel X (°)
48	480	547	570	120	470	73	70,5
52	520	567	590	135	470	73	70,5
56	560	584	610	165	470	72	71,5
59	590	604	630	213	470	72	72